



Tovačovská 3488/28,
750 02 Přerov
CZECH REPUBLIC
Tel.: 00420 - 581 - 746256-58
Fax: 00420 - 581 - 746255
E-Mail: LEVIOR@LEVIOR.CZ
Web: www.levior.cz

KABINA PÍSKOVACÍ 220L

Číslo položky: 26972



NÁVOD K OBLUZE A MONTÁŽI

Přeloženo z originálu

PŘED POUŽITÍM PÍSKOVAČE SI PŘEČTĚTE VŠECHNY INSTRUKCE

SPECIFIKACE

Rozměry ve složeném stavu	139 cm x 57 cm x 88 cm
Váha	41 kg (92lbs)
Eklektické požadavky na světlo	230V
Maximální provozní tlak	0,86MPa (125PSI)

ULOŽTE SI TENTO MANUÁL

Tento manuál budete potřebovat kvůli bezpečnostním pokynům, návodu k montáži, obsluze a seznamu dílů. Uložte si ho na bezpečné a suché místo pro budoucí použití.

BEZPEČNOSTNÍ UPOZORNĚNÍ A VAROVÁNÍ

VAROVÁNÍ: Při používání pískovače je třeba vždy dodržovat základní bezpečnostní opatření, aby se snížilo riziko zranění osob a nebezpečí způsobené přetlakem.

PŘED POUŽITÍM PÍSKOVAČE SI PŘEČTĚTE VŠECHNY INSTRUKCE

1. UDRŽUJTE PRACOVNÍ PROSTOR V ČISTOTĚ. Nepořádek na pracovišti je příčinou úrazů.
2. DODRŽUJTE PODMÍNKY NA PRACOVIŠTI. Nepoužívejte náradí na vlhkých, mokřích nebo špatně osvětlených místech. Nevystavujte je dešti. Udržujte pracovní prostor dobře osvětlený.
3. DBEJTE NA TO, ABY SE NA PRACOVIŠTI NEZDRŽOVALY DĚTI. Děti se nikdy nesmí dostat do pracovního prostoru. Nedovolte jim manipulovat se zařízením, náradím nebo hadicemi.
4. ULOŽENÍ VYPNUTÉHO ZAŘÍZENÍ. Pokud se zařízení nepoužívá, musí být uloženo na suchém místě, aby se zabránilo korozi. Zařízení vždy ukládejte a uchovávejte mimo dosah dětí.
5. POUŽÍVEJTE OCHRANU OČÍ A SLUCHU. Při práci vždy používejte ochranné brýle. Vyměňujte pouze za tvrzené nebo bezpečnostní sklo velikost: 610 mm x 3,4 mm
6. K provozu pískovače je zapotřebí napětí 230 V.
7. VÝMĚNA RUKAVIC. Skříňové rukavice se opotřebovávají. Vyměňte je podle potřeby.
8. BĚHEM PROVOZU ZAVŘETE A ZAJISTĚTE DVEŘE.
9. ODPOJTE PŘÍVODNÍ VZDUCHOVÉ POTRUBÍ. Při přidávání abraziva nebo při údržbě hadic, motorové pistole nebo jiných součástí.
10. MAXIMÁLNÍ PROVOZNÍ TLAK - 0,86MPa (125 PSI)

MONTÁŽ

Krok 1 - Montáž zadní desky skříně viz obrázek 1
Nainstalujte držák světelné trubice (#37) na zadní desku skříně (#19) pomocí šroubů (#50) plochých podložek (#56) a matic (#54).

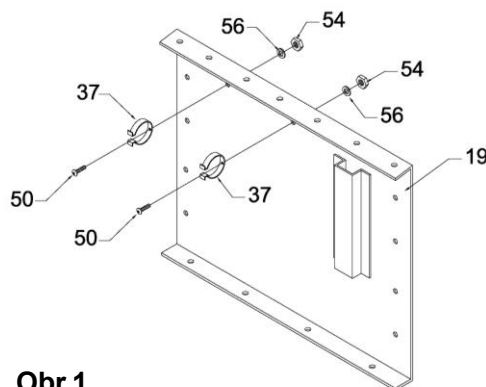

Obr.1

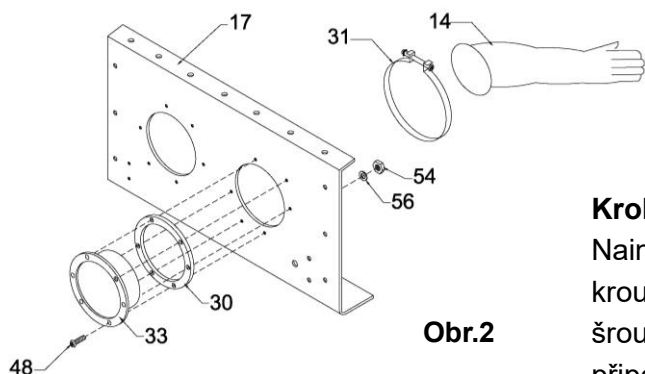

Obr.2

Krok 2 - Montáž přední desky skříně viz obrázek 2
Nainstalujte montážní kroužek rukavic (#33) a těsnicí kroužek rukavic (#30) na přední desku skříně (#17) pomocí šroubů (#48), plochých podložek (#56) a matic (#54); poté připevněte svorku rukavic (#31) na montážní kroužek rukavic (#33).

Krok 3 - Montáž levé desky skříně viz obrázek 3
Nainstalujte přírubu sekce (č. 22) na levou desku skříně. (#18) pomocí šroubů (#50), plochých podložek (#56) a maticemi (#54).

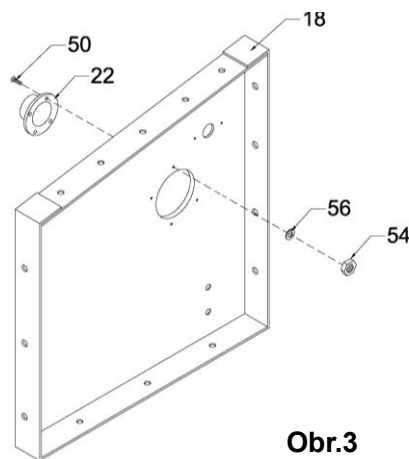

Obr.3

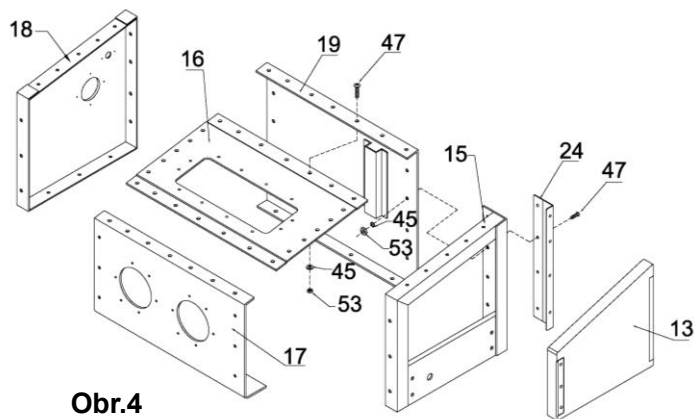

Obr.4

Krok 4 - Skříň viz obrázek 4
Nejprve smontujte zadní desku skříně (#19), přední desku skříně (#17) a střechu (#16) pomocí šroubů (#47), plochých podložek (#45) a matic (#53) (nejprve použijte prostřední tři otvory). Poté sestavte levou desku skříně (#18), rám dveří (#15) a dveře (#13) společně se závěsem (24). Utáhněte všechny šrouby a matice.

Krok 5 - Montáž světla viz obrázek 5
Vložte světelnou lampu (č. 39) do držáku světelné trubice (č. 37) a utáhněte světelné svorky (#37) pomocí nylonových závitů (#38), aby byla světelná svorka (#39) stabilní. Ved'te drátsvětelné lampy (#39) ven otvorem ve skříní. levé desky (#18) a utáhněte plastové matice levou stranou. (#18) tak, aby byl drát chráněn. Vložte konektor přívodního kabelu do spínače (#21).

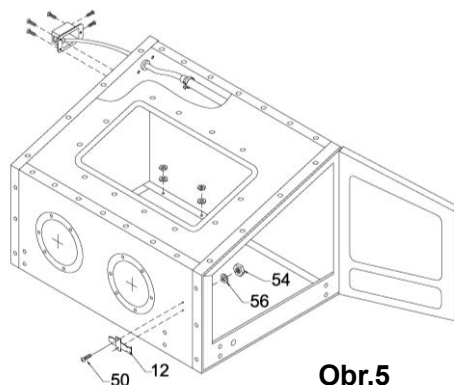

Obr.5

Krok 6 - Montáž spínače viz obrázek 6

Poté namontujte spínač (#21) a kryt spínače (#20) na levou desku skříně (#18) pomocí šroubů (#50), plochých podložek (#59) a matic (#54). Poté nainstalujte zámek (#12) na přední desku skříně (#17) pomocí šroubů (#50).

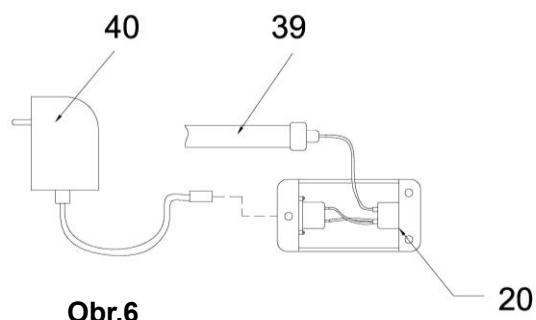

Obr.6

Krok 7 - Montáž výsyvky viz obrázek 7

Spojte levou a pravou desku výsyvky (č. 7) s přední a zadní deskou výsyvky (č. 6) pomocí šroubů (č. 47), plochých podložek (č. 45) a matic (č. 53). Namontujte ústí výsyvky (č. 5) pomocí šroubů (č. 47), plochých podložek (č. 45) a matic (č. 53).

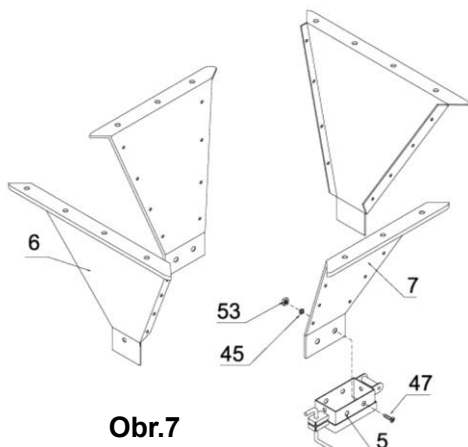

Obr.7

Krok 8 - Montáž nohou viz obrázek 8

Položte bok skříně na zem, namontujte nohy (č. 1) pomocí šroubů (č. 43), plochých podložek (č. 57) a matic (č. 52), mezitím přidejte tři podložky pod nohy (č. 34), aby byla instalace nohou stabilní.

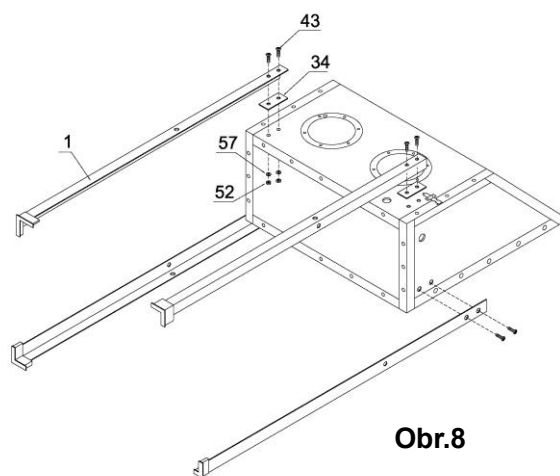

Obr.8

Krok 9 – Připojení výsyvky a skříně viz obrázek 9

Sklepte sestavenou výsyvku a vložte ji pod skřín, Poté nasadte ocelové síto (č. 11), rám síta (č. 10) a spodní desku (č. 9) a nakonec je všechny spojte šrouby (č. 44), plochými podložkami (č. 57) a maticemi (č. 52). Připojte pistoli (č. 8) s nainstalovanou hadicí.

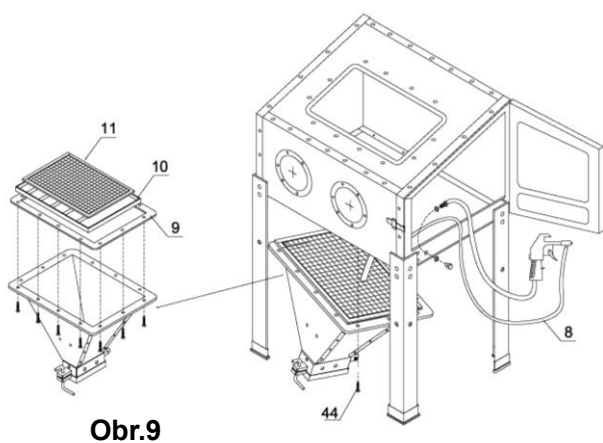

Obr.9

Krok 10- Montáž police a rámu viz obrázek 10

Nainstalujte polici (č. 2) na nohy (č. 1) pomocí šroubů (č. 43), plochých podložek (č. 57) a matic (č. 52). Nainstalujte plexisklo (#26), sklo (#27) a ochrannou fólii (#25) na střechu (#16) pomocí šroubů (#49), plochých podložek (#56) a matic (#54).

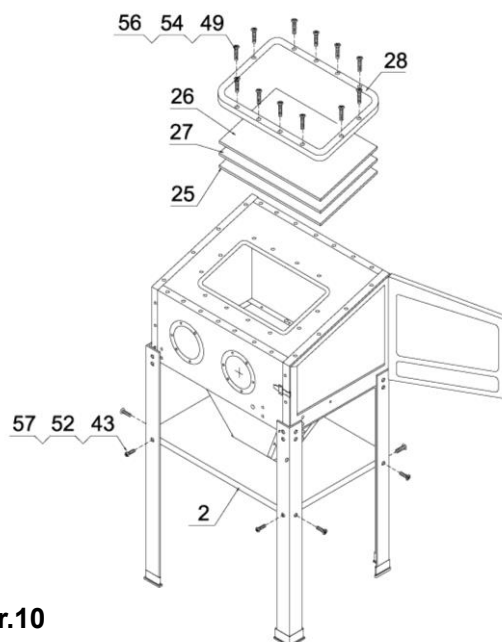

Obr.10

SCHÉMA

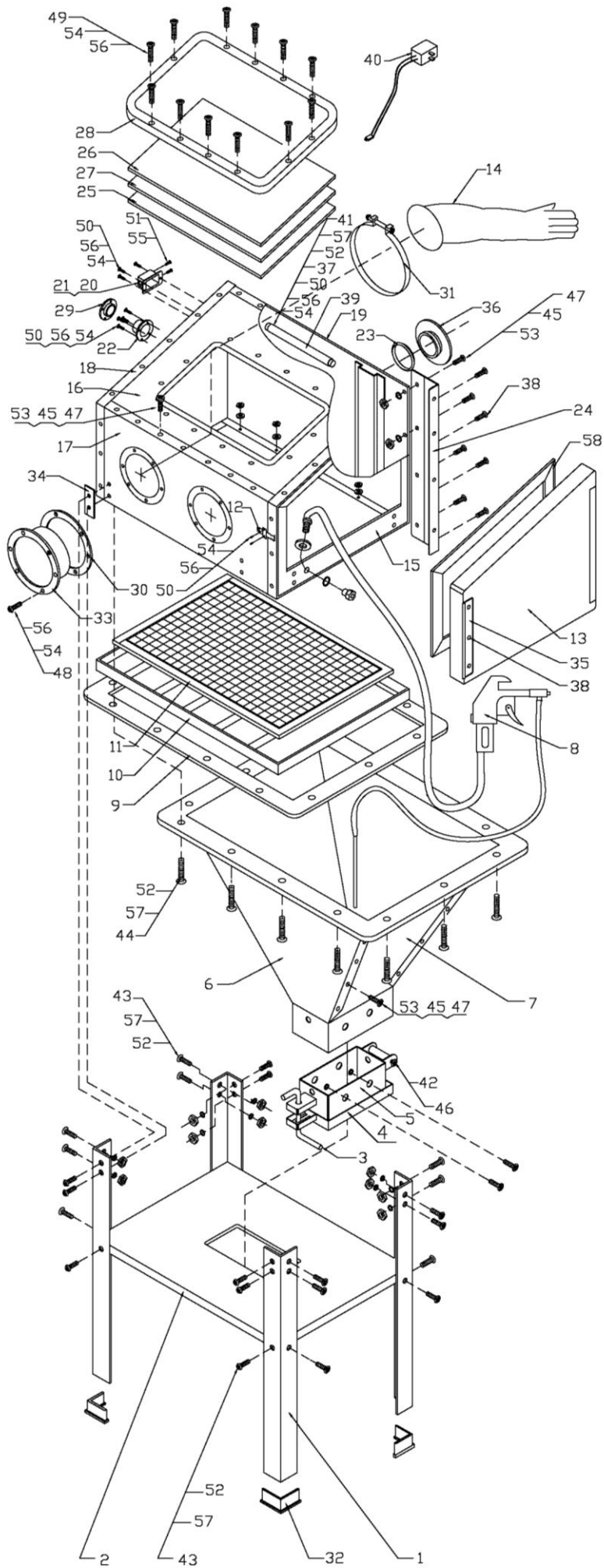

Číslo	Číslo výkresu	Popis	Množství
1	VSC335-00001	Noha	4
2	VSC335-00002	Police	1
3	VSC335-01000	E Háček	1
4	VSC335-02000	Odnímatelný kryt	1
5	VSC335-03000	Ústní nálevka	2
6	VSC335-00003	Deska výsypky (přední, zadní)	2
7	VSC335-00004	Deska výsypky (levá, pravá)	1
8	VSC335-13000	Pískovací pistole	1
9	VSC335-05000	Spodní deska	1
10	VSC335-06000	Rám síta	1
11	VSC335-07000	Ocelové síto	1
12	VSC335-11000	Zámek	1
13	VSC335-00022	Dveře	1
14	VSC335-00023	Rukavice	2
15	VSC335-12000	Rám dveří	1
16	VSC335-00005	Střecha	1
17	VSC335-00006	Přední deska skříně	1
18	VSC335-00007	Levá deska skříně	1
19	VSC335-08000	Zadní deska skříně	1
20	T410-00012	Spínací skříňka	1
21	T410-10000	Spínač	1
22	VSC335-00018	Příruba sekce	1
23	VSC335-00014	Těsnicí kroužek	1
24	VSC335-09000	Závěs	1
25	VSC335-00009	Ochranná fólie	1
26	VSC335-00010	Plexisklo	1
27	VSC335-00011	Sklo	1
28	VSC335-00016	Rám	1
29	VSC335-00017	Malý kryt	1
30	VSC335-00019	Těsnění otvoru rukavic	2
31	VSC335-10000	Upevňovací spona rukavic	2
32	VSC335-00013	Nohy	4
33	VSC335-00020	Montážní kroužek rukavic	2
34	VSC335-00012	Podložka nohy	3
35	VSC335-00015	Kovová vložka	1
36	VSC335-00021	Velký kryt	1

Číslo	Číslo výkresu	Popis	Množství
37	VSC335-00008	Držák světelné trubice	2
38	4X12 GB/T845-1985	Závitový šroub M4x12	11
39	T410-09000	Světelná lampa	1
40	/	Transformátor	1
41	GB818/M6x45/DX	Šroub s křížovou hlavou M6x45	2
42	GB6170/M5/DX	Šestihranná matice M5	1
43	GB818/M6x12/DX	Šroub s křížovou hlavou M6x12	24
44	GB818/M6x25/DX	Šroub s křížovou hlavou M6x25	14
45	GB95/5/DX	Plochá podložka Ø5	61
46	GB818/M5x50/DX	Šroub s křížovou hlavou M5x50	1
47	GB9074.5/M5x12/DX	Křížový šroub s přírubou M5x12	60
48	GB818/M4x16/DX	Šroub s křížovou hlavou M4x16	12
49	GB818/M4x20/DX	Šroub s křížovou hlavou M4x20	12
50	GB818/M4x10/DX	Šroub s křížovou hlavou M4x10	11
51	GB818/M2x10/DX	Šroub s křížovou hlavou M2x10	2
52	GB6177.1/M6/DX	Šestihranná matice s přírubou M6	40
53	GB6177.1/M5/DX	Šestihranná matice s přírubou M5	60
54	GB6170/M4/DX	Šestihranná matice M4	35
55	GB6170/M2/DX	Šestihranná matice M2	2
56	GB95/4/DX	Plochá podložka Ø4	35
57	GB95/6/DX	Plochá podložka Ø6	40
58	NS35PB-0010	Těsnění dveří	1

Instrukce

Vzduchová tlaková hadice od kompresoru vstupuje do otvoru skříně a je připojena ke vstupu vzduchu do pískovací pistole. Rukojeť pistole má trubkový závit 1/4", který se hodí pro většinu tlakových vzduchových hadic. Průhledná sací hadice s trubicou pro abrazivo se připojuje před výstup (trysku) pískovací pistole.

Abrazivo (brusivo) nasypte do zásobníku skříně bočními dvířky. Vložte do skříně díly určené k otryskání a zavřete dvířka. Nepřeplňujte (nejlépe do 1/2 pod síto pracovní plochy). S rukama v rukavicích ve skříně namiřte pískovací pistoli na předmět. Stiskněte spoušť pistole. Rez, barva a vodní kámen se rychle odstraní a původní kov zůstane čistý a neporušený. Abrazivo klesá na dno skříně pro nepřetržitou cirkulaci při aktivaci pískovací pistole.

Abrazivo lze používat opakovaně, dokud se nerozpadne nebo neznečistí. Chcete-li opotřebované brusivo vyměnit, umístěte nádobu pod výsypku a otevřete spodní dvířka. Pak přidejte další abrazivo a pokračujte v tryskání.

POZNÁMKA: Použijte jemný druh brusiva, abyste zabránili jeho ucpávání. Doporučujeme cedit přes dvojitou vrstvu obyčejného okenního síta. Pokud projde sítem, projde i tryskou. **JSTE PŘIPRAVENI ZAHÁJIT TRYSKÁNÍ.**

Všeobecné záruční podmínky

Dovozce výrobku Levior s.r.o. poskytuje na svoje výrobky dle obchodního/občanského zákoníku záruku 6/24 měsíců ode dne prodeje.

1. Záruka se vztahuje na poruchy a závady, které v průběhu 6/24měsíční záruční doby vznikly vadou materiálu. Tyto závady budou opravené bezplatně do 31 dní ode dne převzetí výrobku z prodejny. Datum prodeje je nutno prokázat řádně vyplněným záručním listem, fakturou, účtenkou. Jiné nároky ve vztahu k poškození jakéhokoli druhu, přímého nebo nepřímého, vůči osobám nebo majetku jsou vyloučeny.
2. Záruka se nevztahuje na závady zaviněné neodborným zacházením, přetížením, nedodržením instrukcí v uvedeném návodu, použitím nesprávného příslušenství nebo nevhodných pracovních nástrojů, zásahem nepovolané osoby, přirozeným opotřebením nebo poškozením během transportu. Dále se nevztahuje na příslušenství a díly, které potřebují pravidelnou výměnu.
3. Pokud nebude závada shledána jako podléhající záruce, hradí náklady spojené s výkonem servisního technika dle platného ceníku a přepravu výrobku zpět vlastníkem výrobku.
4. Při uplatňování nároků na záruční opravu je nutno předložit záruční list, který je platný pouze tehdy, je-li opatřen datem výroby a prodeje, razítkem příslušné prodejny a podpisem prodávajícího, popřípadě platný kupní doklad.
5. Reklamací uplatňujete u prodejce, kde jste výrobek zakoupili. Prodávající je povinen vyplnit záruční list (datum prodeje, razítko prodejny a podpis). Všechny tyto údaje musí být vyplněny ihned při prodeji.
6. Výrobky zasílejte k opravě pouze s detailním popisem závady, přiloženým záručním listem, nejlépe v originálním balení, kterou pro tyto účely doporučujeme uschovat.
7. Výrobky předávejte do servisu očištěné od nečistot. V opačném případě je z hygienických důvodů není možné přijmout nebo je nutné účtovat poplatek za čištění.

ZÁRUČNÍ LIST			
Název výrobku			
Typ výrobku			
Datum prodeje			
Razítko a podpis prodejce			
Záznam o provedeném servisním zákroku			
Datum převzetí servisem	Datum provedení opravy	Číslo reklamačního protokolu	Podpis pracovníka
Poznámky			